

# HEMA

## Flisgrab Type FG50-90

Flisgrabben er beregnet til et arbejdsstryk mellem 170 og 200 bar, hvilket gør den anvendelig på næsten alle typer autokraner.

Den vandret liggende og godt beskyttede cylinder giver ekstra lav konstruktionshøjde, stor lukkekraft og hurtig åbningstid af grabben. Justerbar cylinder kompenserer for slid på skærene.

HEMA Flisgrab er monteret på service og vedligeholdelsesvenlig hydrauliktøp med mulighed for let omskiftning af værktøj.

HEMA grabben åbner op så skærene står helt lodrette og derved gør det muligt at grabbe af helt ud til bilens sider.

Som specialmodel kan grabben bl.a. leveres med lukkede eller halv lukkede gavle, forskellige udformninger af side og bundskær som takkede-tænder, specialtænder eller påsvejsede skær

Grabben leveres med individuel tilpasning af boltmonteret ophæng for rotator med aksel.

Alle bevægelige punkter er forsynet med effektiv smøring samt udskiftelige lejer, hvilket gør evt. senere reparation let, hurtigt og pris billigt.

## HEMA Flisgrab FG90-1250 Speciallukket



**HEMA Flisgrab  
FG90-1250**



**HEMA Flisgrab  
FG90-3000**

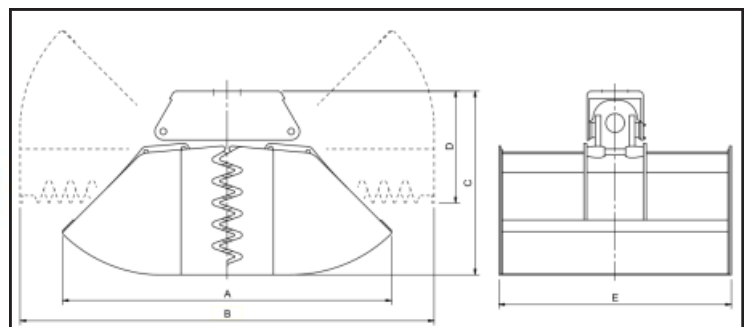

Vare nr.	TYPE Flisgrab	Bar	Indhold	A mm	B mm	C mm	D mm	E mm	Vægt kg
3015 5420	FG90-1000	200	1000 L	1740	2270	970	600	1200	500
3015 5425	FG90-1250	200	1250 L	1740	2270	970	600	1515	550
3040 5440	*FG90-2000-2	200	2000 L	1825	2505	1125	1010	2015	1000
3020 5450	*FG90-2250-2	200	2250 L	2050	2600	1160	685	2030	1200
3020 5460	*FG90-3000-2	200	3000 L	2280	2550	1150	1310	2530	1555

\* Over 1500 L 2 hydraulikenheder



**HEMA Kranudstyr A/S**  
Bøgballevej 19, DK-8723 Løsning  
Tlf. + 45 75893711 - Fax. + 45 75893709  
Mail: hema@ksm-hema.dk / www.hema.world

Fabrikation og salg af  
**HEMA Kranudstyr  
& skærme.**

